

VARMESKÅP 11944
med fläkt anpassat till Gastronorm 2/1 och 2 x 1/1

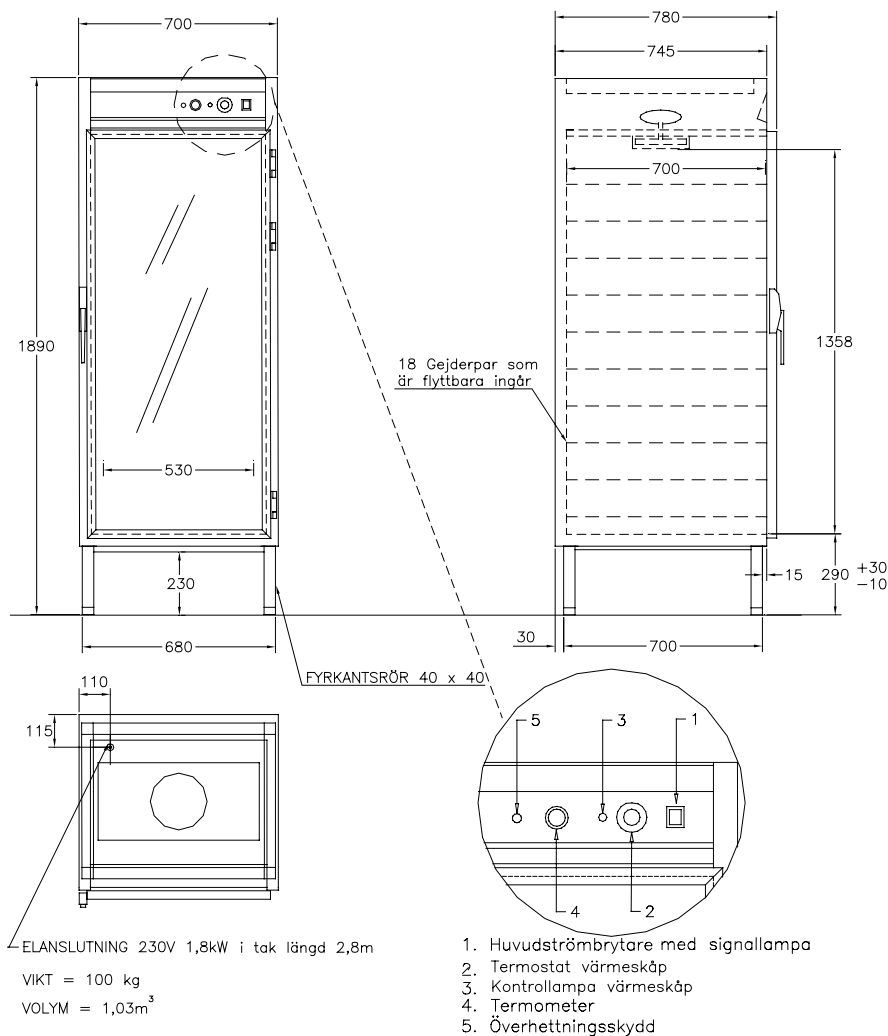

För varmhållning av varm mat vid 60 - 90°C
 Fläktvärme med två varmluftskanaler vid yttersidorna ger jämn temperatur
 Glasdörr i härdat isolerglas med aluminiumprofil
 18 Gejderpar som är flyttbara, med början 62 mm över botten och 36 spår c/c 35 mm
 Hög effekt, säkrar varmhållningen.
 Isolering i toppklass ger sval utsida
 Elementen placerade dolt i varmluftskanalerna utmed sidorna
 Hög kvalitet, servicevänlig
 Rostfri konstruktion (alternativ finns)
 Olika storlekar finns, se prislista
 Tillbehör finns, exempelvis hjul se prislisan