

**VÄRMESKÅP 11949**  
med fläkt anpassat till gejderkassett **HOUNÖ K 1:12**

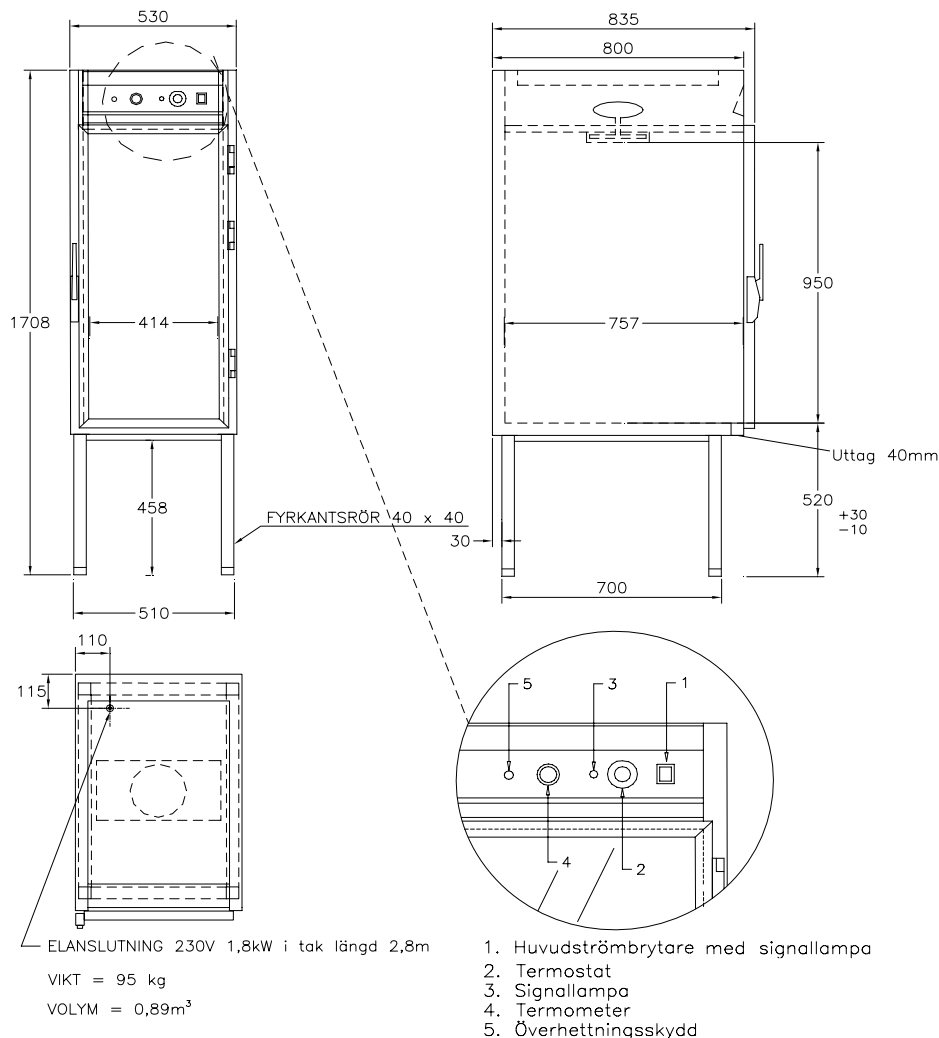

För varmhållning av varm mat vid 60 - 90°C  
 Fläktvärme med två varmluftskanaler vid yttersidorna ger jämn temperatur  
 Glasdörr i härdat isolerglas med aluminiumprofil, vänster hängd  
 Hög effekt, säkrar varmhållningen.  
 Isolering i toppklass ger sval utsida  
 Elementen placerade dolt i varmluftskanalerna utmed sidorna  
 Hög kvalitet, servicevänlig  
 Rostfri konstruktion (alternativ finns)  
 Olika storlekar finns, se prislista  
 Tillbehör finns, exempelvis hjul se prislistan