

Värmeskåp 11950-D

med fläkt anpassat till gejdervagn

WindStar 120

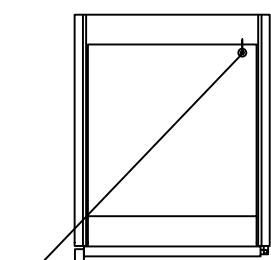
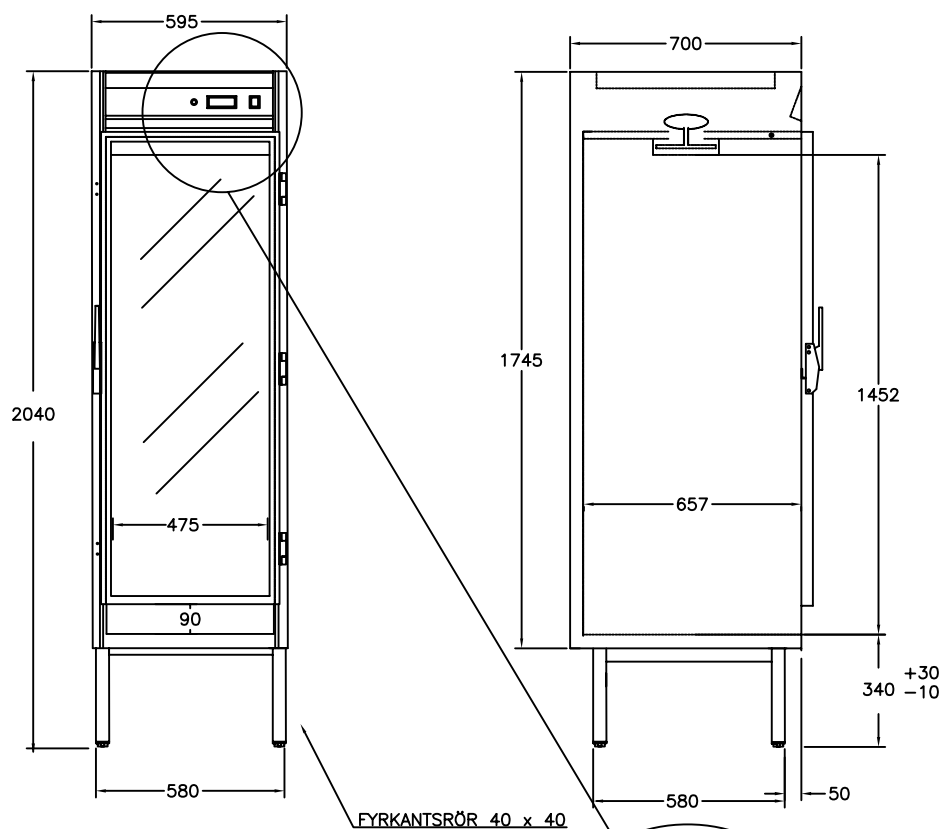

ELANSLUTNING 230V 1,8kW i tak längd 2,5m

VIKT = 105 kg

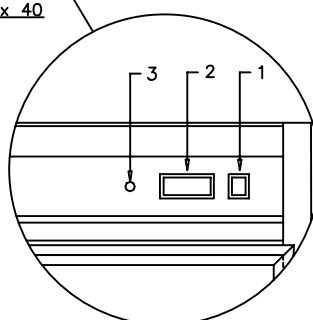

- 1 Huvudströmbrytare med signallampa
- 2 Termostat/Termometer Överhettningsskydd
- 3 Kontrollampa värmeskåp

För varmhållning av varm mat vid 60-90°C
 Fläktvärme med två varmluftskanaler vid yttersidorna ger jämn temperatur
 Glasdörr i härdat lågenergiglas med aluminiumprofil
 Hög effekt, säkrar varmhållningen
 Isolering i toppklass ger sval utsida
 Elementen placerade dolt i kanalerna utmed sidorna
 Hög kvalitet, servicevänlig
 Rostfri konstruktion
 Olika storlekar finns, se prislista
 Tillbehör finns, exempelvis hjul. se prislista